

Gură de scurgere (cămin pluvial) din fibrobeton MEGA DN500 din trei secțiuni, cu gratar fontă clasa de sarcini E600

Cod produs: 04970/1-2-3

Caracteristici	
Clasa de incarcare	E600 conform EN 1433
Material rigolă	Fibrobeton
Material duză de ranforsare	Oțel zincat
Lungime, mm	640
Lățime, mm	510
Înălțime, mm	1926
Conectări la țevă cu diametre, mm	250mm-315mm-400mm
Garanția, luni	24
Tip cămin Mega DN500	Set din 3 secțiuni

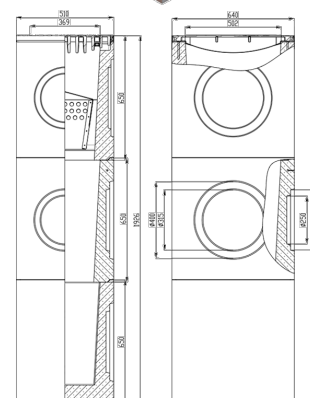
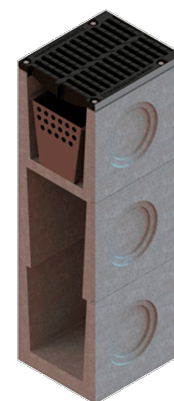

Gură de scurgere (cămin pluvial) din fibrobeton MEGA DN500 din trei secțiuni, cu gratar fontă clasa de sarcini E600

Gura de scurgere MEGA DN500 din fibrobeton este o soluție fiabilă și durabilă pentru evacuarea punctiformă a apelor pluviale în zone cu sarcini operaționale ridicate. Construcția este concepută special pentru instalarea în zone cu trafic intens de vehicule grele (autostrăzi, zone industriale, terminale logistice, stații PECO etc.) și corespunde pe deplin cerințelor standardului [EN 1433](#), **clasa de sarcină E600** (până la 60 tone).

Caracteristici constructive:

Sistem în **trei secțiuni**, compus din:

- **Secțiunea superioară** din fibrocon beton cu duze zincate, echipată cu **grătar din fontă ductilă**, fixat cu minimum **4 șuruburi**;
- **Secțiunea de mijloc** (fără fund) – parte extensibilă, permite ajustarea adâncimii în funcție de proiect;
- **Secțiunea inferioară** cu fund – baza structurii.

Opțional, gura de scurgere poate fi echipată cu un **coș colector din oțel zincat** (instalat în secțiunea superioară sau de mijloc) pentru reținerea deșeurilor și prevenirea colmatării sistemului de canalizare.

Toate îmbinările dintre secțiuni necesită **etanșare cu ermetic sau alt material de etanșare**, pentru asigurarea impermeabilității și durabilității construcției.

Avantaje:

- **Rezistență mecanică ridicată** și durabilitate în medii agresive;
- **Sistem modular** – ușor de adaptat la cerințele proiectului;
- **Soluție eficientă** pentru colectarea și evacuarea apelor pluviale;
- **Conformitate cu standardele europene** de calitate și siguranță.

Domenii de utilizare:

- Drumuri publice și autostrăzi cu trafic intens;
- Zone industriale și logistice;
- Stații PECO, centre comerciale, parcuri logistice;
- Parcări pentru camioane și vehicule de mare tonaj.