

Grătar pluvial din inox în fante Base DN100 A15 (998x136x19,5) fără găuri pentru sistem de prindere

Cod produs: 2090

Caracteristici	
Clasa de incarcare	A15 conform EN1433
Lungime, mm	998
Lățime, mm	136
Înălțime, mm	19,5
Material	Inox AISI 304
Greutate (kg)	1,19
Tip grătar Base DN100, clasa A15:	Inox în fante tip1
Suprafața fantelor de admisie a apei cm ² :	306,16

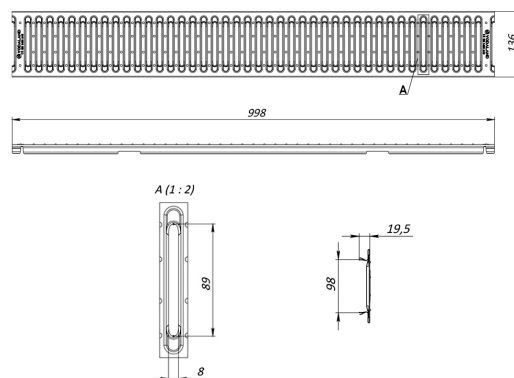
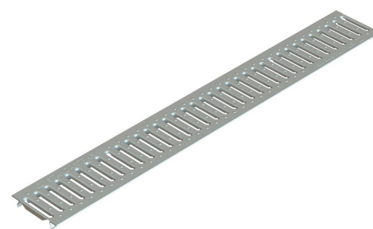

Grătar pluvial din inox în fante Base DN100 A15 (998x136x19,5) fără găuri pentru sistem de prindere

Grătarul pluvial din oțel inoxidabil în fante Base DN100 este o soluție tehnică eficientă și durabilă pentru sistemele de drenaj linear destinate captării apelor meteorice. Realizat din oțel inoxidabil marca **AISI 304** de înaltă calitate, acesta asigură rezistență sporită la coroziune și substanțe chimice, durabilitate în timp și o estetică modernă, adaptată zonelor urbane și rezidențiale.

Produsul respectă standardul european **SR EN 1433**, fiind încadrat în **clasa de sarcini A15**, ceea ce îl face potrivit pentru utilizarea în zone pietonale, trotuare, alei, spații verzi, piste pentru biciclete și alte suprafețe fără trafic auto intens.

Caracteristici tehnice:

- **Material:** inox marca AISI 304, rezistent la substanțe chimice, uzură și intemperii;
- **Dimensiuni:** 998 x 136 x 19,5 mm;
- **Clasă de sarcini:** A15 (max. 1,5 tone);
- **Standard:** SR EN 1433;

- **Suprafața de admisie a apei:** 306,16 cm², pentru o colectare rapidă și eficientă a apelor pluviale;
- **Design:** nervurat transversal, cu fante optim dimensionate pentru a preveni colmatarea;
- **Sistem de fixare:** fără sistem de fixare cu rigola.

Avantaje:

- Eficiență ridicată în colectarea apelor meteorice datorită suprafeței mari de admisie;
- Instalare simplă și fixare sigură pe canal, evitând deplasarea accidentală a grătarului;
- Rezistență la substanțe chimice, coroziune și condiții climatice variate;
- Potrivit pentru utilizare în zone cu trafic pietonal intens, asigurând durabilitate pe termen lung.

Grătarul pluvial din oțel inoxidabil Base DN100 A15 reprezintă o alegere practică și sigură pentru proiectele de drenaj, contribuind la menținerea curățeniei și siguranței spațiilor exterioare printr-o colectare eficientă a apelor de suprafață.